



**LAVATRICI E ASCIUGATRICI**  
**SERIE PROEasyLine 7 - 8 KG**



# LAVATRICI PROFESSIONAL PEL W DA 6,5 E 8 KG PROFESSIONAL WASHERS PEL W FROM 6,5 AND 8 KG

**Gestione da remoto**

Macchine disponibili complete di IoT, connessione wi-fi per controllo da remoto.

**Compact design**

Machines available with IoT, wi-fi connection for remote control.

**Prestazioni al TOP, centrifuga 1400 giri.**

Programmi specifici di sanificazione 90°, 60° e 40° e programmi MOP, frange e microfibre.

**TOP performance, spin 1400 rpm.**

Disinfection programs at 90°, 60° and 40° and MOP programs for cleaning companies.

**Struttura in acciaio INOX AISI 304**

Cesto, vasca, top e fronte in acciaio inox.

**AISI 304 stainless steel casing**

Drum, front and top panel made of stainless steel.



**Sistema di pesatura biancheria**

Riconoscimento automatico del peso della biancheria.

**Laundry weighing system**

Automatic recognition of the laundry weight.

**Unità di controllo**

Scheda di controllo per la gestione del sistema di dosaggio e pagamenti.

**External control unit**

Control card for the management of the dosing and payment system.

**Controllo sbilanciamenti**

Sensore 3D anti sbilanciamento e sistema "ACTIVE DRUM™".

**Unbalance control**

Anti-balancing 3D sensor and "ACTIVE DRUM™" system.

Adatto all'incasso, sovrapponibile con essiccatoio. / Suitable for built-in and stackable with dryer.



SCANSIONA PER ALTRE INFO  
 SCAN FOR MORE INFO



SCANSIONA PER ALTRE INFO  
 SCAN FOR MORE INFO

## OPTIONAL e ACCESSORI / OPTIONS and ACCESSORIES

- Kit predisposizione allacciamento fino a 6 pompe peristaltiche - senza pompe / Kit 6 peristaltic dosing pumps - without pumps.
- Basamento di rialzo h 300 mm / Crankase h 300 mm.
- Gettoniera meccanica o elettronica per versione self-service / Mechanical or electronic coin box for self-service use.
- Gettoni per gettoniere uso Self Service (confezione da 250 pz.) / Tokens for coin-boxes for Self Service use (pack of 250 pcs.).
- Predisposizione e cassa centralizzata / Ready for centralised cashbox.



Company Certified ISO 9001  
 (NR. CERT-00663-95-AQ-VEN-SINCER)



## DATI TECNICI / TECHNICAL DATA

PELW 65 <sup>EDP</sup>  
EDV

PELW 80 <sup>EDP</sup>  
EDV

- Capacità 1:9 - 1:10 / Capacity 1:9 - 1:10	6,7 - 6 Kg (15 - 13 lb)	8,9 - 8 Kg (20 - 18 lb)
- Volume cesto / Drum volume	60 lt	80 lt
- Diametro cesto Ø / Drum diameter Ø	480 mm (18.9 inch.)	480 mm (18.9 inch.)
- Diametro di carico Ø / Load diameter Ø	310 mm (12.2 inch.)	310 mm (12.2 inch.)
- Velocità di centrifuga / Spin speed	1400 r.p.m.	1400 r.p.m.
- Fattore G / G Factor	524	524
- Classe di emissione rumore acustico (a) / Airborne acoustical noise emission class (a)	A++	A++
- Intensità sonora e potenza sonora / Sound pressure and sound power	< 70 dB < 74 dB	< 70 dB < 74 dB
- Dimensioni macchina: LxPxH / Machine dimension WxDxH (100 mm = 3.93 inch.)	595x591x845-865 mm	595x706x845-865 mm
- Peso netto (pompa - valvola) / Net weight (pump - valve)	76,5 - 77 Kg (167.5 lb)	92 - 92 Kg (203 lb)
- Dimensioni imballo : LxPxH / Packing dimension WxDxH (100 mm = 3.93 inch.)	640x670x920 mm	640x780x920 mm
- Peso lordo (pompa - valvola) / Gross weight (pump - valve)	79,7 - 80,2 Kg (172 lb)	95,4 - 95,4 Kg (207 lb)
- Volume imballo / Packaging volume	0,40 mc (13.7 ft³)	0,46 mc (16.2 ft³)
- Umidità residua dopo centrifuga % / After spin residual humidity %	49 %	49 %
- Potenza elettrica di installazione / Installation electric power	3,2 kW	4,6 kW
- 1ph230V 50 Hz / 3ph400V + N 50 Hz / 3ph 230V + 50 Hz	16 A / 10 A	16 A / 10 A
- Lunghezza cavo alimentazione / Supply cable length	2000 mm (78.7 inch.)	2000 mm (78.7 inch.)
- Connessioni acqua / Water connexion	2 x 3/4"	2 x 3/4"
- Lunghezza tubi di carico / Inlet tube length	1500 mm ( 59 inch.)	1500 mm ( 59 inch.)
- Diametro tubi di carico Ø / Inlet tube diameter Ø	3/4"	3/4"
- Lunghezza tubo di scarico / Drain tube length	-	1600 mm ( 63 inch.)
- Diametro tubi di scarico Ø / Drain tube diameter Ø	20 mm (0,80 inch.)	20 mm (0,80 inch.)
- Macchine imballate STD per container 20' / STD. packed machines in to 20' container	54 pz. sovrapposte	50 pz. stackable
- Macchine imballate STD per container 40' / STD. packed machines in to 40' container	108 pz. sovrapposte	104 pz. stackable

Altezza massima piedini 100 mm / Rubber feet maximum height 100 mm

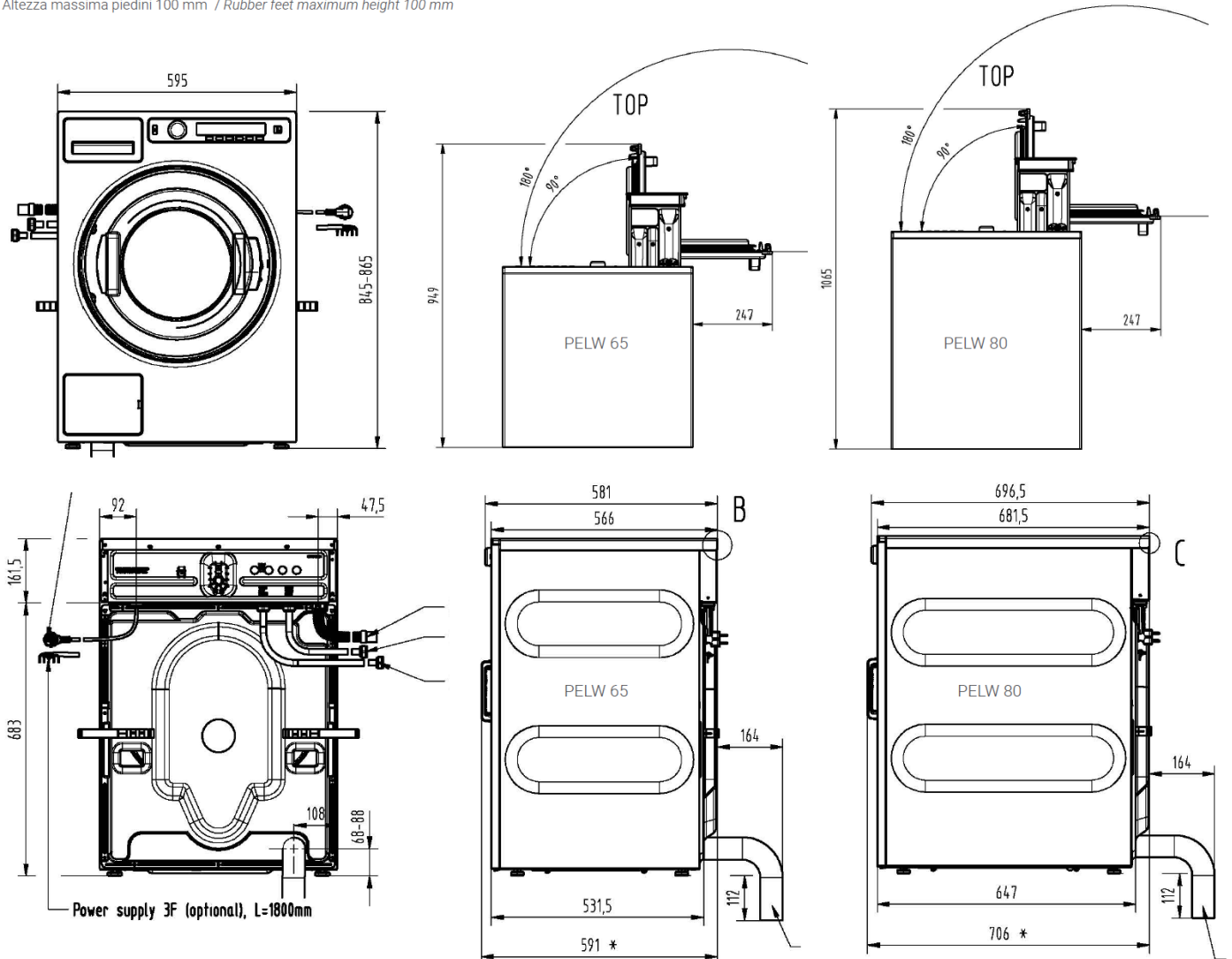

100 mm = 3.93 inch. - fattore di conversione 1 / 25,4 \ factor conversion 1 / 25,4

## ESSICCATOI PROFESSIONAL PEL D DA 6,5 E 8 KG PROFESSIONAL DRYERS PEL D FROM 6,5 AND 8 KG

### Gestione da remoto

Macchine disponibili complete di IoT, connessione wi-fi per controllo da remoto.

#### Compact design

Machines available with IoT, wi-fi connection for remote control.

### Nuovo filtro oblò

Nuovo oblò di carico completo di filtro di grandi dimensioni.

**New door filter on more larger door**  
New loading door complete with large filter.

### Struttura in acciaio INOX AISI 304

Cesto, top e fronte in acciaio inox.

**AISI 304 stainless steel casing**  
Drum, front and top panel made of stainless steel.



### Risparmio energetico

Disponibile in versione pompa di calore per installazione in spazi chiusi.

#### Energy saving

Available with heat pump for installation in closed room.

### Delicatezza nell'asciugatura

Sistema di rotazione del cesto BUTTERFLY per il rispetto dei tessuti.

#### Delicacy in drying

BUTTERFLY drying system protects fabrics.

### Affidabilità

Motore senza spazzole per ridotta rumorosità, 2 rulli cesto per migliore stabilità.

#### Reliability

Robust brushless industrial motor for noise reduction, two additional supporting rolls for better stability.

Adatto all'incasso, sovrapponibile con lavatrice. / Suitable for built-in and stackable with washer.



SCANSIONA PER ALTRE INFO  
SCAN FOR MORE INFO



### OPTIONAL e ACCESSORI / OPTIONS and ACCESSORIES

- Basamento di rialzo h 300 mm / Crankase h 300 mm.
- Gettoniera meccanica o elettronica per versione self-service / Mechanical or electronical coin box for self-service use.
- Gettoni per gettoniere uso Self Service (confezione da 250 pz.) / Tokens for coin-boxes for Self Service use (pack of 250 pcs.).
- Predisposizione e cassa centralizzata / Ready for centralised cashbox.



Company Certified ISO 9001  
(NR. CERT-00663-95-AQ-VEN-SINCER)



## DATI TECNICI / TECHNICAL DATA

PELD 65<sup>C</sup><sub>EE</sub>

PELD 80<sup>EE</sup><sub>HP</sub>

- Capacità 1:18 - 1:20 / Capacity 1:18 - 1:20	6,5 - 6 Kg (14 - 12 lb)	8,1 - 7,3 Kg (19 - 16 lb)
- Volume cesto / Drum volume	117 lt	145 lt
- Intensità sonora / Air sound intensity	65 - 66 dB (A)	65 dB (A)
- Scarico aria/fumi Ø (se previsto) / Vent air/smokes Ø (if foreseen)	102 mm (4 inch.)	100 mm (3.9 inch.)
- Lunghezza tubo scarico aria EE / Air dump hose's lenght EE	3000 mm	3000 mm
- Portata aria scarico EE / Exhaust air flow EE	160 mc/min	160 mc/min
- Dimensioni macchina : LxPxH / Machine dimensions WxDxH (100 mm = 3.93 inch.) C - EE   EE - HP	595x654x850-865 mm	595x769x850-865 mm
- Peso netto / Net weight C - EE	42,8 - 37,4 Kg (94-82 lb)	42,4 Kg (93,4 lb) EE
- Peso netto / Net weight HP	-	57,4 Kg (126,5 lb)
- Dimensioni imballo : LxPxH / Packing dimension WxDxH (100 mm = 3.93 inch.)	640x730x920 mm	640x840x920 mm
- Peso lordo / Gross weight	47,2 - 41,8 Kg (104-93lb)	47 - 62 Kg (106-137 lb)
- Volume imballo / Packaging volume	0,43 mc (15.2 ft³)	0,49 mc (16.9 ft³)
- Lunghezza cavo alimentazione / Supply cable length	2100 mm (82.7 inch.)	2100 mm (82.7 inch.)
- Macchine imballate STD per container 20' / STD. packed machines in to 20' container	54 pz. sovrapposte	44 pz. stackable
- Macchine imballate STD per container 40' / STD. packed machines in to 40' container	108 pz. sovrapposte	94 pz. stackable

	65 / 80 C - EE / EE HP	65 / 80 C - EE / EE HP	65 / 80 C - EE / EE HP	65 / 80 C - EE / EE HP	65 / 80 C - EE / EE HP
- Connessione elettrica / Electrical connection	1 ph 230 V 50 Hz	3 ph 440 V 60 Hz	3 ph 400 V 50 Hz	3 ph 400 V 60 Hz	1 ph 230 V 60 Hz
- Spina / Plug	Schuko	N/A	N/A	N/A	Schuko
- Potenza elettrica di installazione / Installation electrical power (kW)	2,8 - 3,3 / 3,3 - 1	3,3 - 3,3 / 3,3 - n/a	3,3 - 3,3 / 3,3 - 1	3,3 - 3,3 / 3,3 - n/a	2,8 - 3,3 / 3,3 - n/a
- Corrente / Current (A)	16 - 16 / 16 - 10	10 - 10 / 10 - n/a	10 - 10 / 10 - 10	10 - 10 / 10 - n/a	16 - 16 / 16 - n/a

Dimensioni scatola esterna trasformatore (dove prevista) LxPxH: 286x226x210 mm  
External transformer's box dimension (where applicable) WxDxH: 286x226x210 mm

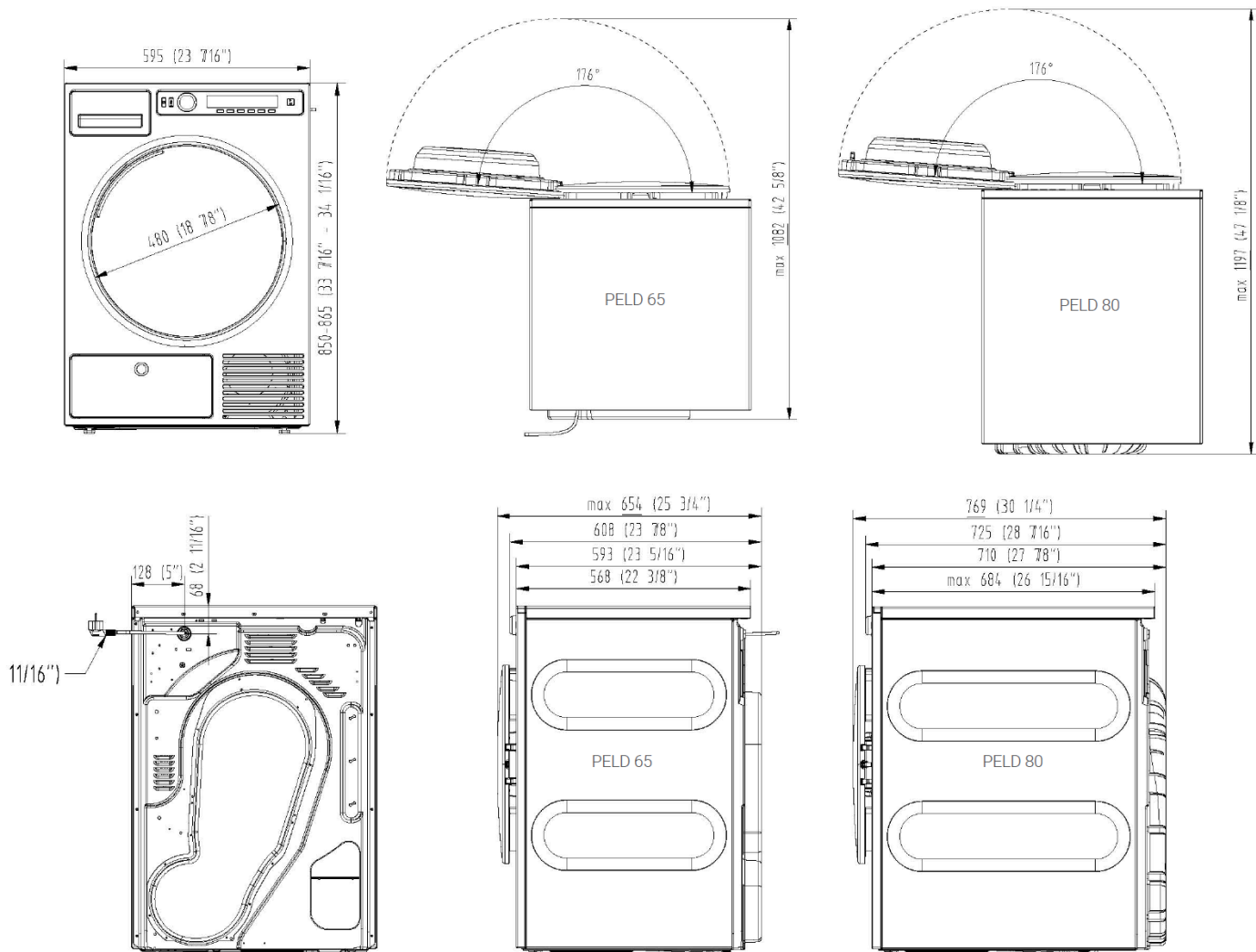

Altezza massima piedini 150 mm / Rubber feet maximum height 150 mm

100 mm = 3.93 inch. - fattore di conversione 1 / 25,4 \ factor conversion 1 / 25,4

